

Śruby pasowane z gwintem krótkim

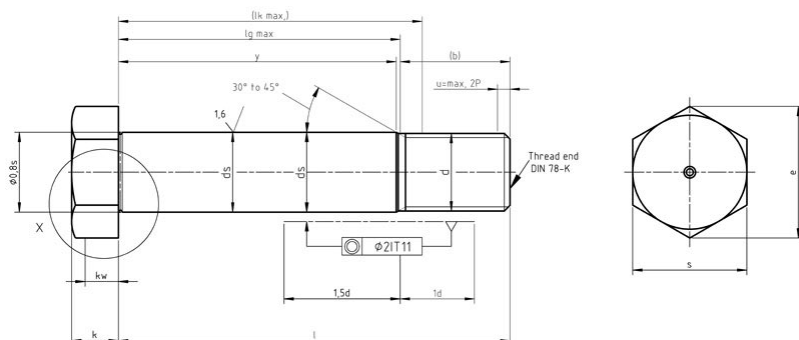

- **Normy:**

- DIN 610
- PN 82341
- ISO -

- **Material i klasa:**

- 8,8 / 10,9 / 12,9

- **Pokrycie:**

| | | | | | | | | | |
|----------------|-------|--------|--------|--------|--------|--------|--------|--------|--------|
| d | M8 | M10 | M12 | (M14) | M16 | (M18) | M20 | (M22) | M24 |
| | M8x1 | M10x1, | M12x1, | (M14x1 | M16x1, | (M18x1 | M20x1, | (M22x1 | M24x2 |
| | - | 25 | 25 | ,5) | 5 | ,5) | 5 | ,5) | |
| | | M10x1 | M12x1, | - | - | (M18x2 | M20x2 | (M22x | M24x1, |
| | | | 5 | | |) | | 2) | 5 |
| S | 13 | 16 | 18 | 21 | 24 | 27 | 30 | 34 | 36 |
| k | 5,3 | 6,4 | 7,5 | 8,8 | 10 | 11,5 | 12,5 | 14 | 15 |
| d _s | 9 | 11 | 13 | 15 | 17 | 19 | 21 | 23 | 25 |
| e | 14,38 | 17,77 | 19,85 | 22,78 | 26,17 | 29,56 | 32,95 | 37,29 | 39,55 |
| k _w | 3,61 | 4,35 | 5,05 | 5,96 | 6,8 | 7,81 | 8,51 | 9,65 | 10,26 |
| min. | 0,4 | 0,4 | 0,6 | 0,6 | 0,6 | 0,6 | 0,8 | 0,8 | 0,8 |
| max. | 0,55 | 0,55 | 0,75 | 0,75 | 0,75 | 0,75 | 0,95 | 0,95 | 0,95 |
| r | | | | | | | | | |
| b l ≤ 50 | 11,5 | 13,5 | 15,5 | 17 | 19 | 21,5 | 22,5 | 24,5 | 26,5 |
| b 50 < l ≤ 150 | 13,5 | 15,5 | 17,5 | 19 | 21 | 23,5 | 24,5 | 26,5 | 28,5 |
| b l > 150 | 18,5 | 20,5 | 22,5 | 24 | 26 | 28,5 | 29,5 | 31,5 | 33,5 |

| | | | | | | | | | |
|---|-------|-------|--------|-------|--------|-------|--------|-------|--------|
| d | (M27) | M30 | (M33) | M36 | (M39) | M42 | (M45) | M48 | (M52) |
| | (M27x | M30x2 | (M33x2 | M36x3 | (M39x3 | M42x3 | (M45x3 | M48x3 | (M52x3 |
| | 2) | |) | |) | |) | |) |
| S | 41 | 46 | 50 | 55 | 60 | 65 | 70 | 75 | 80 |

| | | | | | | | | | |
|---------------------|-------|-------|-------|-------|-------|-------|-------|-------|-------|
| k | 17 | 19 | 21 | 22 | 25 | 26 | 28 | 30 | 33 |
| d_s | 28 | 32 | 34 | 38 | 40 | 44 | 46 | 50 | 55 |
| e | 45,2 | 50,85 | 55,37 | 60,79 | 66,4 | 71,3 | 76,95 | 2,6 | 88,25 |
| k_w | 11,66 | 13,01 | 14,41 | 15,11 | 17,21 | 17,91 | 19,31 | 20,71 | 22,75 |
| min. | 1 | 1 | 1 | 1 | 1 | 1 | 1 | 1 | 1 |
| max. | 1,15 | 1,15 | 1,15 | 1,15 | 1,15 | 1,15 | 1,15 | 1,15 | 1,15 |
| r | | | | | | | | | |
| b $l \leq 50$ | - | - | - | - | - | - | - | - | - |
| b $50 < l \leq 150$ | 31,5 | 34 | 36 | 40 | 42 | 46 | 48 | 51 | 55 |
| b $l > 150$ | 36,5 | 39 | 41 | 45 | 47 | 51 | 53 | 56 | 60 |

() - wymiary nie zalecane