

Wkręty z łbem stożkowym z gniazdem krzyżowym.

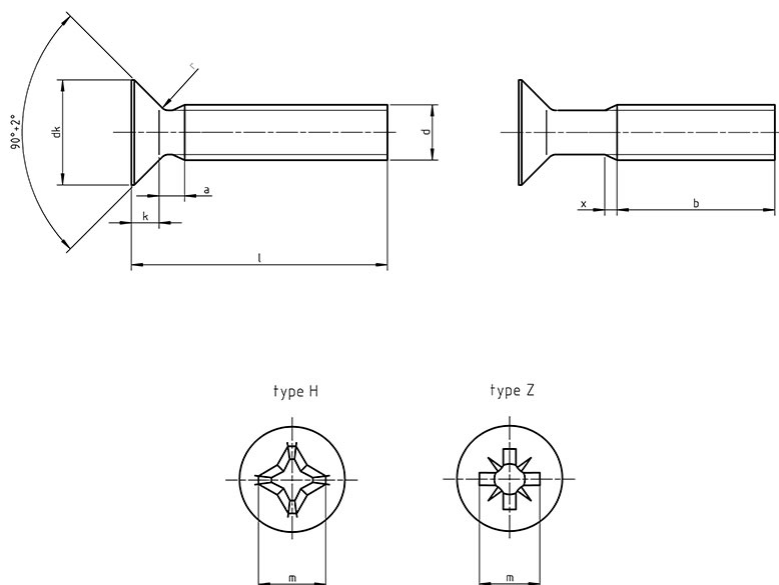

- Normy:
 - DIN 965
 - PN 82208
 - ISO 7046
- Material i klasa:
 - 4,8 / A2 / A4
- Pokrycie:
 - cynk galwaniczny

		M2,5	M3	M4	M5	M6	M8
d							
dk	ISO/DIN	4,7	5,6	8,4/7,5	9,3/9,2	11,3/11	15,8/14,5
k	ISO/DIN	1,5	1,65	2,7/2,2	2,7/2,5	3,3/3	4,65/4
b		18	19	22	25	28	34
f		0,6	0,75	1	1,25	1,5	2
n		0,6	0,8	1	1,2	1,6	2